

### 男子団体

- 1 大館
- 2 小中野
- 3 中沢
- 4 白銀
- 5 三条
- 6 白山台
- 7 東

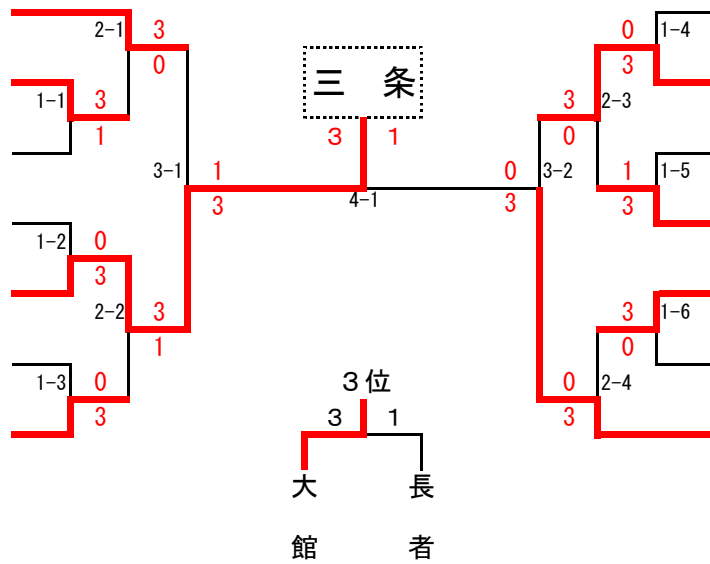

- 8 下長
- 9 長者
- 10 白銀南
- 11 市川
- 12 鮫
- 13 第一
- 14 根城

### 女子団体

- 1 東
- 2 島守
- 3 湊
- 4 第一
- 5 鮫
- 6 市川
- 7 白銀南
- 8 長者
- 9 根城

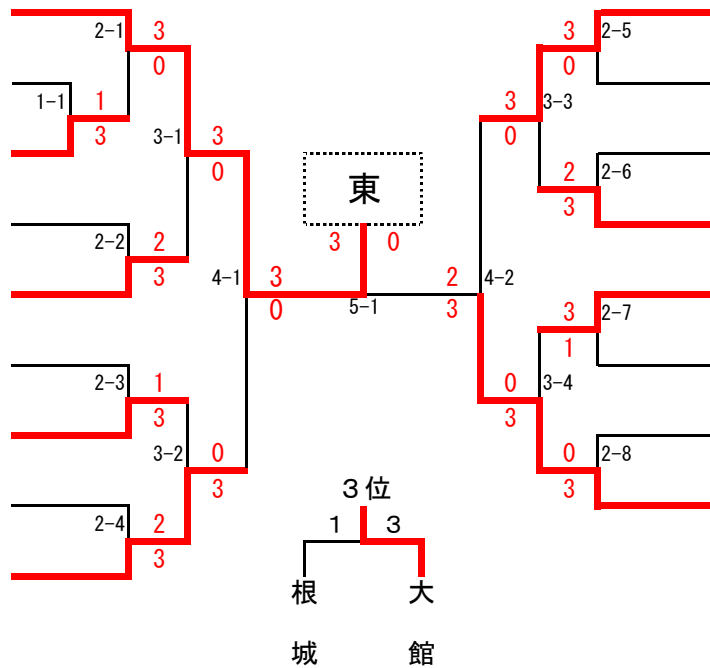

- 10 大館
- 11 南浜
- 12 中沢
- 13 白銀
- 14 小中野
- 15 下長
- 16 三条
- 17 第二

# 第71回八戸市中学校体育大会秋季大会 卓球競技

## 男子団体決勝スコア

## 女子団体決勝スコア

根城 1 対 3 三条

第二 0 対 3 東

|   |     |         |       |     |        |     |   |
|---|-----|---------|-------|-----|--------|-----|---|
| 1 | 嶋 守 | 3 対 1   | 小田(慶) | 増 山 | 1 対 3  | 大 坂 | 1 |
|   |     | 13 - 11 |       |     | 11 - 7 |     |   |
|   |     | 11 - 9  |       |     | 8 - 11 |     |   |
|   |     | 7 - 11  |       |     | 7 - 11 |     |   |
|   |     | 11 - 8  |       |     | 3 - 11 |     |   |
| - | -   |         |       |     |        |     |   |

|   |     |         |     |     |        |     |   |
|---|-----|---------|-----|-----|--------|-----|---|
| 2 | 山 田 | 1 対 3   | 中 田 | 小 林 | 0 対 3  | 中 里 | 2 |
|   |     | 6 - 11  |     |     | 5 - 11 |     |   |
|   |     | 11 - 9  |     |     | 7 - 11 |     |   |
|   |     | 10 - 12 |     |     | 3 - 11 |     |   |
|   |     | 7 - 11  |     |     | -      |     |   |
| - | -   |         |     |     |        |     |   |

|   |     |        |     |     |        |     |   |
|---|-----|--------|-----|-----|--------|-----|---|
| 3 | 松 川 | 0 対 3  | 目 澤 | 平 戸 | 0 対 3  | 粒 来 | 3 |
|   |     | 5 - 11 |     |     | 4 - 11 |     |   |
|   |     | 4 - 11 |     |     | 5 - 11 |     |   |
|   |     | 8 - 11 |     |     | 3 - 11 |     |   |
|   |     | -      |     |     | -      |     |   |
| - | -   |        |     |     |        |     |   |

|   |     |        |       |     |   |     |   |
|---|-----|--------|-------|-----|---|-----|---|
| 4 | 久 慈 | 0 対 3  | 小田(正) | 川 崎 | 対 | 小田川 | 4 |
|   |     | 5 - 11 |       |     | - |     |   |
|   |     | 8 - 11 |       |     | - |     |   |
|   |     | 9 - 11 |       |     | - |     |   |
|   |     | -      |       |     | - |     |   |
| - | -   |        |       |     |   |     |   |

|   |     |   |     |     |   |     |   |
|---|-----|---|-----|-----|---|-----|---|
| 5 | 宮 崎 | 対 | 上 村 | 白 坂 | 対 | 山 口 | 5 |
|   |     | - |     |     | - |     |   |
|   |     | - |     |     | - |     |   |
|   |     | - |     |     | - |     |   |
|   |     | - |     |     | - |     |   |

# 第71回八戸市中学校体育大会秋季大会 卓球競技

## 男子個人戦(代表決定)スコア

|      |      |
|------|------|
| 種目   | 男子個人 |
| 代表決定 | 1    |

| No. | 選手名                     | 得点 |   |    | No. | 選手名                     |
|-----|-------------------------|----|---|----|-----|-------------------------|
|     |                         | 1  | 対 | 3  |     |                         |
| 1   | 中村 篤杜(2年)<br><br>(白銀南中) | 8  | — | 11 | 35  | 佐々木 真啓(2年)<br><br>(大館中) |
|     |                         | 12 | — | 10 |     |                         |
|     |                         | 9  | — | 11 |     |                         |
|     |                         | 6  | — | 11 |     |                         |
|     |                         | —  | — | —  |     |                         |

|      |      |
|------|------|
| 種目   | 男子個人 |
| 代表決定 | 2    |

| No. | 選手名                     | 得点 |   |    | No. | 選手名                    |
|-----|-------------------------|----|---|----|-----|------------------------|
|     |                         | 2  | 対 | 3  |     |                        |
| 44  | 小田 慶太郎(2年)<br><br>(三条中) | 11 | — | 9  | 62  | 目澤 大和(2年)<br><br>(三条中) |
|     |                         | 11 | — | 13 |     |                        |
|     |                         | 11 | — | 7  |     |                        |
|     |                         | 7  | — | 11 |     |                        |
|     |                         | 7  | — | 11 |     |                        |

|      |      |
|------|------|
| 種目   | 男子個人 |
| 代表決定 | 3    |

| No. | 選手名                   | 得点 |   |    | No. | 選手名                    |
|-----|-----------------------|----|---|----|-----|------------------------|
|     |                       | 2  | 対 | 3  |     |                        |
| 84  | 松村 颯士(2年)<br><br>(鮫中) | 11 | — | 8  | 106 | 小野寺 慶人(1年)<br><br>(東中) |
|     |                       | 8  | — | 11 |     |                        |
|     |                       | 9  | — | 11 |     |                        |
|     |                       | 12 | — | 10 |     |                        |
|     |                       | 6  | — | 11 |     |                        |

|      |      |
|------|------|
| 種目   | 男子個人 |
| 代表決定 | 4    |

| No. | 選手名                    | 得点 |   |    | No. | 選手名                    |
|-----|------------------------|----|---|----|-----|------------------------|
|     |                        | 0  | 対 | 3  |     |                        |
| 110 | 築田 悠稀(2年)<br><br>(大館中) | 1  | — | 11 | 125 | 上村 悠翔(2年)<br><br>(三条中) |
|     |                        | 7  | — | 11 |     |                        |
|     |                        | 6  | — | 11 |     |                        |
|     |                        | —  | — | —  |     |                        |

# 第71回八戸市中学校体育大会秋季大会 卓球競技

## 男子個人戦(準々決勝)スコア

|      |      |
|------|------|
| 種目   | 男子個人 |
| 準々決勝 | 第1試合 |

| No. | 選手名                     | 得点 |   |   | No. | 選手名                  |
|-----|-------------------------|----|---|---|-----|----------------------|
|     |                         | 3  | 対 | 0 |     |                      |
| 10  | 小田 正太郎(2年)<br><br>(三条中) | 11 | — | 5 | 25  | 大坂 柊(1年)<br><br>(東中) |
|     |                         | 11 | — | 6 |     |                      |
|     |                         | 11 | — | 1 |     |                      |
|     |                         | —  | — | — |     |                      |

|      |      |
|------|------|
| 種目   | 男子個人 |
| 準々決勝 | 2    |

| No. | 選手名                    | 得点 |   |    | No. | 選手名                     |
|-----|------------------------|----|---|----|-----|-------------------------|
|     |                        | 0  | 対 | 3  |     |                         |
| 46  | 宮崎 颯来(1年)<br><br>(根城中) | 5  | — | 11 | 71  | 佐々木 駿輔(2年)<br><br>(長者中) |
|     |                        | 9  | — | 11 |     |                         |
|     |                        | 9  | — | 11 |     |                         |
|     |                        | —  | — | —  |     |                         |

|      |      |
|------|------|
| 種目   | 男子個人 |
| 準々決勝 | 3    |

| No. | 選手名                   | 得点 |   |    | No. | 選手名                    |
|-----|-----------------------|----|---|----|-----|------------------------|
|     |                       | 1  | 対 | 3  |     |                        |
| 72  | 嶋守 開(1年)<br><br>(根城中) | 12 | — | 14 | 89  | 中田 凧人(2年)<br><br>(三条中) |
|     |                       | 12 | — | 10 |     |                        |
|     |                       | 7  | — | 11 |     |                        |
|     |                       | 8  | — | 11 |     |                        |

|      |      |
|------|------|
| 種目   | 男子個人 |
| 準々決勝 | 4    |

| No. | 選手名                    | 得点 |   |    | No. | 選手名                    |
|-----|------------------------|----|---|----|-----|------------------------|
|     |                        | 0  | 対 | 3  |     |                        |
| 116 | 中森 洸太(2年)<br><br>(中沢中) | 4  | — | 11 | 141 | 中村 遙希(2年)<br><br>(大館中) |
|     |                        | 3  | — | 11 |     |                        |
|     |                        | 4  | — | 11 |     |                        |
|     |                        | —  | — | —  |     |                        |

# 第71回八戸市中学校体育大会秋季大会 卓球競技

## 男子個人戦(準決勝・決勝)スコア

|     |      |
|-----|------|
| 種目  | 男子個人 |
| 準決勝 | 1    |

| No. | 選手名                 | 得点 |   |    | No. | 選手名                 |
|-----|---------------------|----|---|----|-----|---------------------|
|     |                     | 3  | 対 | 1  |     |                     |
| 10  | 小田 正太郎(2年)<br>(三条中) | 11 | — | 5  | 71  | 佐々木 駿輔(2年)<br>(長者中) |
|     |                     | 8  | — | 11 |     |                     |
|     |                     | 11 | — | 5  |     |                     |
|     |                     | 12 | — | 10 |     |                     |
|     |                     |    | — |    |     |                     |

|     |      |
|-----|------|
| 種目  | 男子個人 |
| 準決勝 | 2    |

| No. | 選手名                | 得点 |   |    | No. | 選手名                |
|-----|--------------------|----|---|----|-----|--------------------|
|     |                    | 0  | 対 | 3  |     |                    |
| 89  | 中田 凷人(2年)<br>(三条中) | 8  | — | 11 | 141 | 中村 遙希(2年)<br>(大館中) |
|     |                    | 6  | — | 11 |     |                    |
|     |                    | 8  | — | 11 |     |                    |
|     |                    |    | — |    |     |                    |
|     |                    |    | — |    |     |                    |

|      |      |
|------|------|
| 種目   | 男子個人 |
| 3位決定 |      |

| No. | 選手名                 | 得点 |   |    | No. | 選手名                |
|-----|---------------------|----|---|----|-----|--------------------|
|     |                     | 0  | 対 | 3  |     |                    |
| 71  | 佐々木 駿輔(2年)<br>(長者中) | 7  | — | 11 | 89  | 中田 凷人(2年)<br>(三条中) |
|     |                     | 4  | — | 11 |     |                    |
|     |                     | 5  | — | 11 |     |                    |
|     |                     |    | — |    |     |                    |
|     |                     |    | — |    |     |                    |

|    |      |
|----|------|
| 種目 | 男子個人 |
| 決勝 |      |

| No. | 選手名                 | 得点 |   |    | No. | 選手名                |
|-----|---------------------|----|---|----|-----|--------------------|
|     |                     | 0  | 対 | 3  |     |                    |
| 10  | 小田 正太郎(2年)<br>(三条中) | 7  | — | 11 | 141 | 中村 遙希(2年)<br>(大館中) |
|     |                     | 4  | — | 11 |     |                    |
|     |                     | 5  | — | 11 |     |                    |
|     |                     |    | — |    |     |                    |
|     |                     |    | — |    |     |                    |

# 第71回八戸市中学校体育大会秋季大会 卓球競技

## 女子個人戦(代表決定)スコア

|      |      |
|------|------|
| 種目   | 女子個人 |
| 代表決定 | 1    |

|     |                     | 得点 |   |    |     |                     |
|-----|---------------------|----|---|----|-----|---------------------|
| No. | 選手名                 | 3  | 対 | 1  | No. | 選手名                 |
| 15  | 荒田 佳穂 (2年)<br>(大館中) | 11 | — | 7  | 18  | 福村 美穂 (2年)<br>(根城中) |
|     |                     | 11 | — | 6  |     |                     |
|     |                     | 14 | — | 16 |     |                     |
|     |                     | 11 | — | 7  |     |                     |
|     |                     |    | — |    |     |                     |

|      |      |
|------|------|
| 種目   | 女子個人 |
| 代表決定 | 2    |

|     |                    | 得点 |   |    |     |                      |
|-----|--------------------|----|---|----|-----|----------------------|
| No. | 選手名                | 1  | 対 | 3  | No. | 選手名                  |
| 45  | 増田 小桜 (1年)<br>(東中) | 8  | — | 11 | 71  | 川崎 萌乃果 (2年)<br>(第二中) |
|     |                    | 11 | — | 6  |     |                      |
|     |                    | 6  | — | 11 |     |                      |
|     |                    | 3  | — | 11 |     |                      |
|     |                    |    | — |    |     |                      |

|      |      |
|------|------|
| 種目   | 女子個人 |
| 代表決定 | 3    |

|     |                     | 得点 |   |   |     |                     |
|-----|---------------------|----|---|---|-----|---------------------|
| No. | 選手名                 | 3  | 対 | 0 | No. | 選手名                 |
| 72  | 山子 優七 (1年)<br>(大館中) | 11 | — | 6 | 98  | 増山 春莉 (1年)<br>(第二中) |
|     |                     | 11 | — | 9 |     |                     |
|     |                     | 11 | — | 5 |     |                     |
|     |                     |    | — |   |     |                     |
|     |                     |    | — |   |     |                     |

|      |      |
|------|------|
| 種目   | 女子個人 |
| 代表決定 | 4    |

|     |                    | 得点 |   |   |     |                      |
|-----|--------------------|----|---|---|-----|----------------------|
| No. | 選手名                | 3  | 対 | 0 | No. | 選手名                  |
| 124 | 泉 由依 (2年)<br>(長者中) | 11 | — | 3 | 125 | 工藤 光稀 (2年)<br>(小中野中) |
|     |                    | 11 | — | 9 |     |                      |
|     |                    | 11 | — | 2 |     |                      |
|     |                    |    | — |   |     |                      |
|     |                    |    | — |   |     |                      |

# 第71回八戸市中学校体育大会秋季大会 卓球競技

## 女子個人戦(準々決勝)スコア

|      |      |
|------|------|
| 種目   | 女子個人 |
| 準々決勝 | 1    |

| No. | 選手名                | 得点 |   |    | No. | 選手名                |
|-----|--------------------|----|---|----|-----|--------------------|
|     |                    | 3  | 対 | 1  |     |                    |
| 1   | 粒来 あかり(2年)<br>(東中) | 13 | — | 11 | 35  | 平戸 杏佳(1年)<br>(第二中) |
|     |                    | 11 | — | 4  |     |                    |
|     |                    | 8  | — | 11 |     |                    |
|     |                    | 11 | — | 8  |     |                    |
|     |                    |    | — |    |     |                    |

|      |      |
|------|------|
| 種目   | 女子個人 |
| 準々決勝 | 2    |

| No. | 選手名                | 得点 |   |    | No. | 選手名               |
|-----|--------------------|----|---|----|-----|-------------------|
|     |                    | 3  | 対 | 1  |     |                   |
| 36  | 馬場 未来(1年)<br>(長者中) | 11 | — | 9  | 54  | 大坂 日和(2年)<br>(東中) |
|     |                    | 4  | — | 11 |     |                   |
|     |                    | 11 | — | 8  |     |                   |
|     |                    | 11 | — | 5  |     |                   |
|     |                    |    | — |    |     |                   |

|      |      |
|------|------|
| 種目   | 女子個人 |
| 準々決勝 | 3    |

| No. | 選手名               | 得点 |   |    | No. | 選手名                |
|-----|-------------------|----|---|----|-----|--------------------|
|     |                   | 0  | 対 | 3  |     |                    |
| 88  | 山口 柚乃(1年)<br>(東中) | 4  | — | 11 | 89  | 小田川 瑠美(2年)<br>(東中) |
|     |                   | 3  | — | 11 |     |                    |
|     |                   | 5  | — | 11 |     |                    |
|     |                   |    | — |    |     |                    |
|     |                   |    | — |    |     |                    |

|      |      |
|------|------|
| 種目   | 女子個人 |
| 準々決勝 | 4    |

| No. | 選手名                 | 得点 |   |    | No. | 選手名               |
|-----|---------------------|----|---|----|-----|-------------------|
|     |                     | 0  | 対 | 3  |     |                   |
| 107 | 白坂 香芙紅(1年)<br>(第二中) | 5  | — | 11 | 141 | 中里 姫乃(2年)<br>(東中) |
|     |                     | 8  | — | 11 |     |                   |
|     |                     | 7  | — | 11 |     |                   |
|     |                     |    | — |    |     |                   |
|     |                     |    | — |    |     |                   |

# 第71回八戸市中学校体育大会秋季大会 卓球競技

## 女子個人戦(準決勝・決勝)スコア

|     |      |
|-----|------|
| 種目  | 女子個人 |
| 準決勝 | 1    |

| No. | 選手名                    | 得点 |   |   | No. | 選手名                    |
|-----|------------------------|----|---|---|-----|------------------------|
|     |                        | 3  | 対 | 0 |     |                        |
| 1   | 粒来 あかり(2年)<br><br>(東中) | 11 | — | 6 | 36  | 馬場 未来(1年)<br><br>(長者中) |
|     |                        | 11 | — | 7 |     |                        |
|     |                        | 11 | — | 6 |     |                        |
|     |                        | —  | — | — |     |                        |

|     |      |
|-----|------|
| 種目  | 女子個人 |
| 準決勝 | 2    |

| No. | 選手名                    | 得点 |   |    | No. | 選手名                   |
|-----|------------------------|----|---|----|-----|-----------------------|
|     |                        | 0  | 対 | 3  |     |                       |
| 89  | 小田川 瑠美(2年)<br><br>(東中) | 5  | — | 11 | 141 | 中里 姫乃(2年)<br><br>(東中) |
|     |                        | 4  | — | 11 |     |                       |
|     |                        | 4  | — | 11 |     |                       |
|     |                        | —  | — | —  |     |                       |

|      |      |
|------|------|
| 種目   | 女子個人 |
| 3位決定 |      |

| No. | 選手名                    | 得点 |   |   | No. | 選手名                    |
|-----|------------------------|----|---|---|-----|------------------------|
|     |                        | 3  | 対 | 0 |     |                        |
| 36  | 馬場 未来(1年)<br><br>(長者中) | 11 | — | 8 | 89  | 小田川 瑠美(2年)<br><br>(東中) |
|     |                        | 11 | — | 6 |     |                        |
|     |                        | 11 | — | 8 |     |                        |
|     |                        | —  | — | — |     |                        |

|    |      |
|----|------|
| 種目 | 女子個人 |
| 決勝 |      |

| No. | 選手名                    | 得点 |   |    | No. | 選手名                   |
|-----|------------------------|----|---|----|-----|-----------------------|
|     |                        | 1  | 対 | 3  |     |                       |
| 1   | 粒来 あかり(2年)<br><br>(東中) | 11 | — | 9  | 141 | 中里 姫乃(2年)<br><br>(東中) |
|     |                        | 9  | — | 11 |     |                       |
|     |                        | 6  | — | 11 |     |                       |
|     |                        | 5  | — | 11 |     |                       |









